

INSTRUKCJA MONTAŻU, OBSŁUGI I KONSERWACJI ELEKTRYCZNYCH NAPĘDÓW RUROWYCH

UWAGA! Montaż napędów powinien być dokonywany przez osoby wykwalifikowane!

Podczas instalacji należy bezwzględnie przestrzegać aktualnych przepisów prawa budowlanego oraz wszystkich norm bezpieczeństwa obowiązujących w danym kraju czy regionie.

Niewłaściwy montaż może być przyczyną wypadków!

Proszę zapoznać się z poniższą instrukcją

1. Wprowadzenie

Produkty TUSSO znajdują swoje zastosowanie, jako napędy do rolet, bram rolowanych oraz markiz. Są kompletnie złożone, wygodne w montażu, łatwe w obsłudze i niezawodne.

2. Bezpieczeństwo

- 2.1 Silnik powinien zostać dobrany zgodnie z tabelą doboru określoną przez producenta.
- 2.2 Przed montażem należy dokładnie oglądnąć silnik i kabel elektryczny zasilający, czy nie posiadają żadnych uszkodzeń mechanicznych.
W przypadku wystąpienia takich uszkodzeń nie montować.
- 2.3 Sprawdzić prawidłowe funkcjonowanie wszystkich mechanicznych ruchomych części silnika.
- 2.4 Nigdy nie należy uderzać w silnik żadnymi twardymi narzędziami, nawet podczas instalacji, może to prowadzić do trwałych uszkodzeń.
- 2.6 Kabel elektryczny silnika podłączać tylko przy wyłączonym napięciu.
- 2.7 Włłączniki elektryczne nie powinny być obsługiwane przez dzieci bez nadzoru dorosłych.
- 2.8 Montaż silnika musi być zgodny z Instrukcją. Należy się upewnić, czy urządzenie porusza się w prowadnicach swobodnie i nie napotyka na żadne przeszkody. Przed montażem należy sprawdzić, czy dane techniczne podane na tabliczce znamionowej odpowiadają regionalnym standardom.
- 2.9 Przyłącze elektryczne powinno być uziemione.
- 2.10 Siła wciągu i czas pracy muszą zostać dobrane indywidualnie do każdej bramy, rolety, markizy lub żaluzji.
- 2.11 Kabel elektryczny powinien być zaizolowany i nie narażony na promienie słoneczne.
- 2.12 Należy regularnie kontrolować instalację elektryczną-używać silnika tylko jeśli nie jest uszkodzona.
- 2.13 Silnik podczas pracy nagrzewa się; należy zwrócić uwagę aby kabel elektryczny nie znajdował się bezpośrednio w strefie nagrzewania.
- 2.14 Podczas użytkowania należy zwracać uwagę, aby żadne osoby nie znajdowały się w strefie opadu bramy, rolety lub markizy.
- 2.15 Należy stosować odpowiednie zabezpieczenia wg aktualnych norm bezpieczeństwa.
- 2.16 Nie należy używać bramy, rolety lub markizy podczas prowadzonych w pobliżu prac konserwatorskich.
- 2.17 Podczas przeprowadzania prac serwisowych konieczne odłączyć napięcie.
- 2.18 W przypadku uszkodzenia kabla elektrycznego należy zastąpić go tylko kablem oryginalnym
- 2.19 Silnik powinien zostać zamontowany w miejscu suchym i przewiewnym.
- 2.20 Silnik powinien być przechowywany w miejscu suchym.
- 2.21 Baterie nadajnika należy wymienić jak tylko pojawiają się problemy z prawidłowym funkcjonowaniem silnika.
- 2.22 Kabel elektryczny nie może mieć kontaktu z pancerzem bramy rolowanej czy rolety (zarówno podczas montażu jak i podczas normalnego użytkowania).
- 2.23 Montaż powinien być dokonywany zgodnie z obowiązującymi normami oraz przez wykwalifikowane osoby posiadające aktualne uprawnienia SEP
- 2.24 W żadnym wypadku nie należy przyciskać klawisza DÓŁ, jeżeli silnik porusza się w tym momencie do góry. W żadnym wypadku nie należy przyciskać klawisza GÓRA, jeżeli silnik porusza się w tym momencie w dół, w obu przypadkach przed zmianą kierunku należy najpierw wcisnąć klawisz STOP, lub poczekać aż silnik osiągnie dolne lub górne położenie krańcowe.
- 2.25 W przypadku jakichkolwiek pytań odnośnie montażu, należy skontaktować się ze sprzedawcą.

INSTRUKCJA MONTAŻU, OBSŁUGI I KONSERWACJI ELEKTRYCZNYCH NAPĘDÓW RUROWYCH



OZNACZENIE NAPĘDU



TUSSO		Onaczenie certyfikatu	
MODEL	Model	CE	Onaczenie certyfikatu
	TU 45 S-20/15		Napięcie znamionowe
	Rated Voltage	AC 230V/50Hz	Moc (W)/Pobór prądu(A)
	Rated Input	145W /0,64A	Moc napędu (Nm)
	Torque	20 Nm	Liczba obrotów (obr/min)
	R.P.M.	15 rpm	Czas pracy ciągłej (min)
	Rated O.T.	S2 4 min	Klasa ochrony
	Protection Class	F	Klasa szczelności
	Moisture Protection	IP44	Średnica rury (mm)
	Tube Diameter	Φ 45 mm	
	Date prod.		

Oznaczenie napędu

TU 45 S 20 / 15

średnica napędu typ napędu moc napędu (Nm) ilość obrotów (obr/min)

Instalacja napędu w rurze



Zabronione jest wiercenie przez zabierak i pierścień osadcy napędu

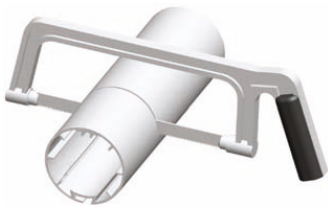

1

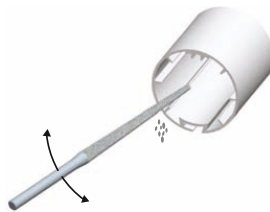

2

3



Montaż zabieraka

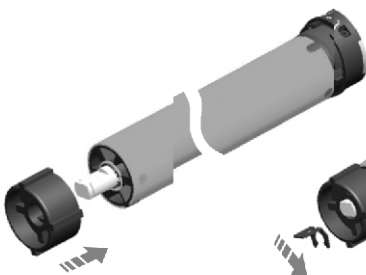

1

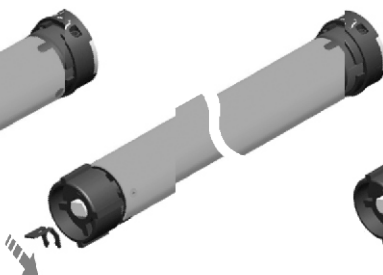

2

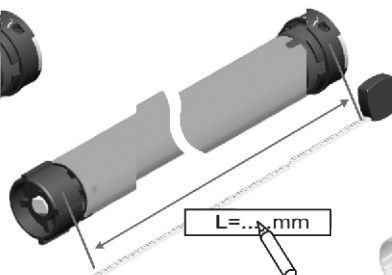

3

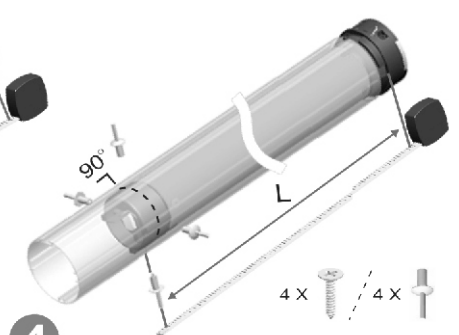

4

INSTRUKCJA MONTAŻU, OBSŁUGI I KONSERWACJI ELEKTRYCZNYCH NAPĘDÓW RUROWYCH

BUDOWA NAPĘDU

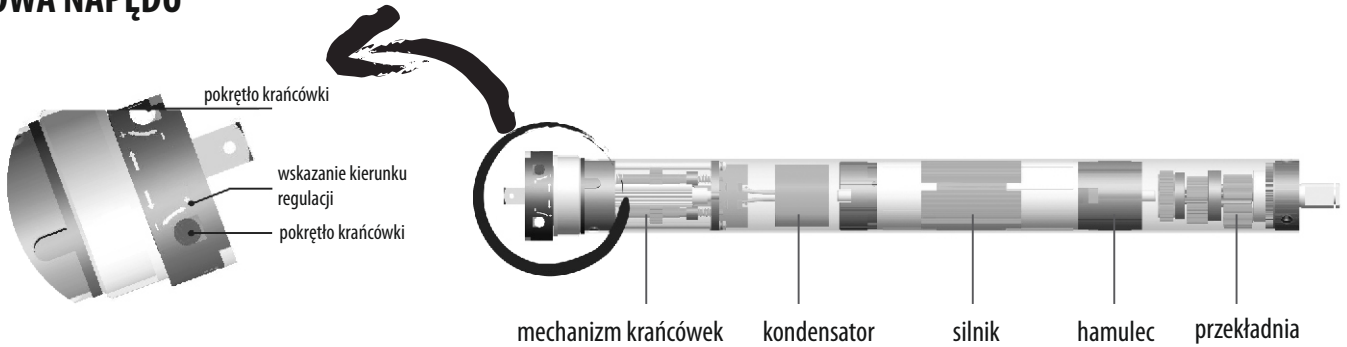

SCHEMAT PODŁĄCZENIA WYŁĄCZNIK I KLAWISZOWE

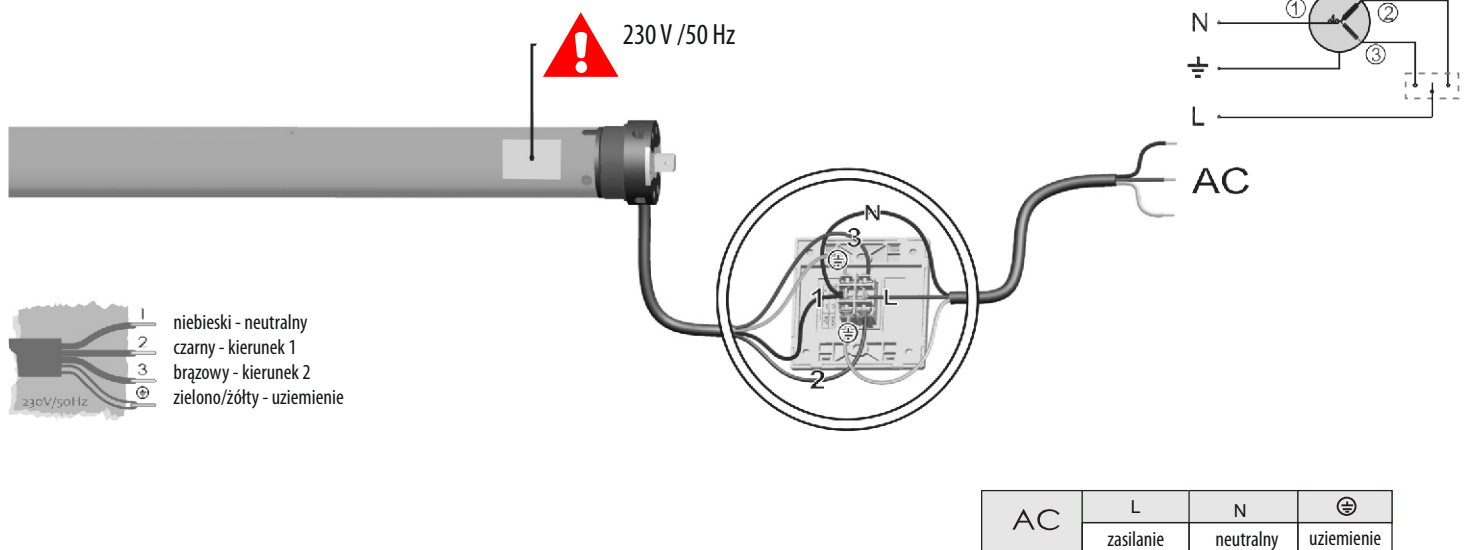
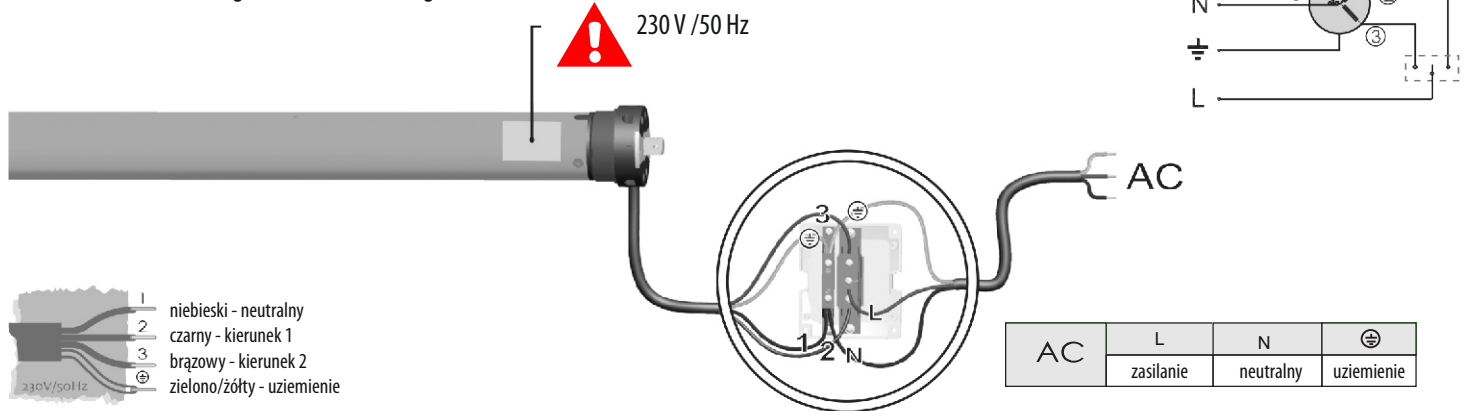

INSTRUKCJA MONTAŻU, OBSŁUGI I KONSERWACJI ELEKTRYCZNYCH NAPĘDÓW RUROWYCH

SCHEMAT PODŁĄCZENIA - CENTRALKA

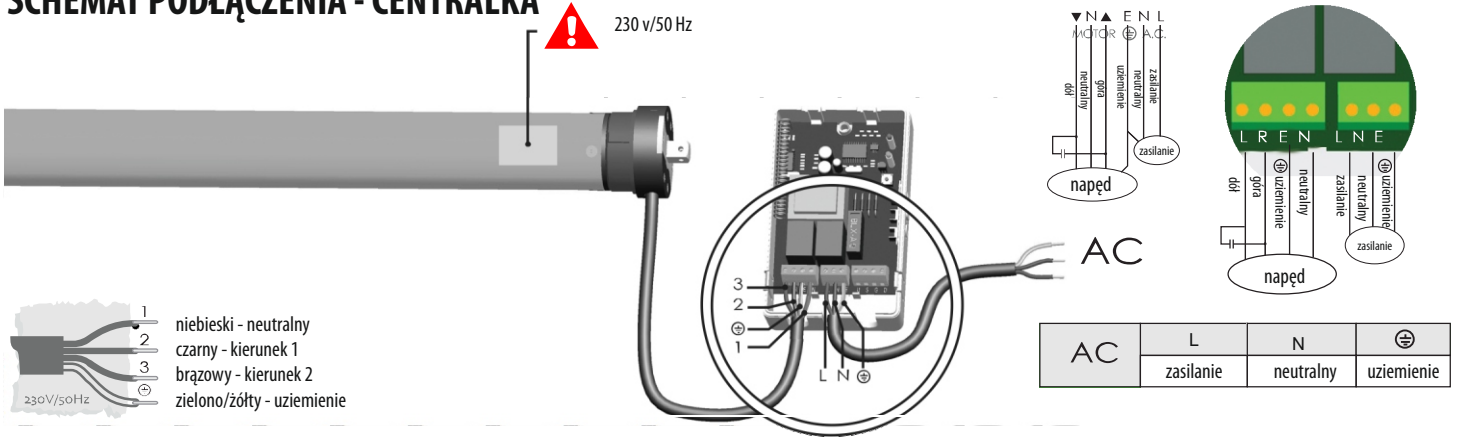

USTAWIANIE KRAŃCÓWKI GÓRNEJ



USTAWIANIE KRAŃCÓWKI DOLNEJ



INSTRUKCJA MONTAŻU, OBSŁUGI I KONSERWACJI ELEKTRYCZNYCH NAPĘDÓW RUROWYCH

Mogące wystąpić problemy - rozwiązania

Oznaki niesprawności	Przyczyny	Rozwiązanie
Silnik pracuje tylko w jedną stronę	wyłącznik krańcowy wyłączony	obrócić adapterem w kierunku przeciwnym
Silnik przestaje działać	a) przegrzanie i wyłączenie wyłącznika termicznego	a) po odczekaniu ok 15-20 min napęd powinien wrócić do normalnej pracy
Silnik pracuje bardzo wolno	a) zbyt duże obciążenie b) nieprawidłowa instalacja	a) zastosowana za mała moc napędu, wymiana na mocniejszy. b) sprawdzić poziom napięcia, poprawić styk połączeń,



UWAGA

NIE WOLNO PODŁĄCZAĆ DWÓCH NAPĘDÓW DO JEDNEGO PRZEŁĄCZNIKA BEZ ZASTOSOWANIA PRZEKAŹNIKA

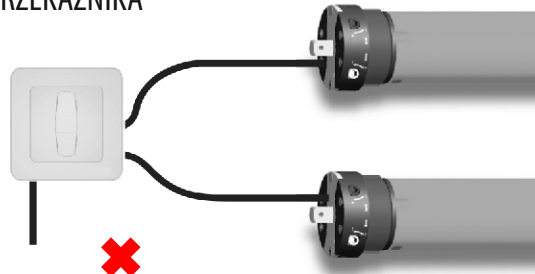
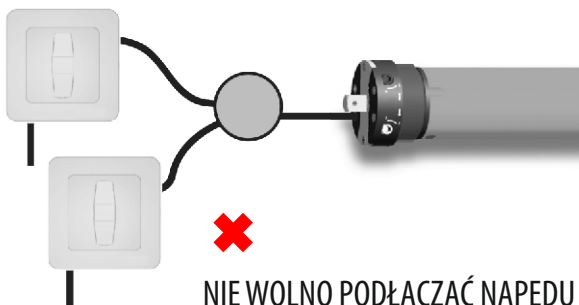

NIE WOLNO PODŁĄCZAĆ NAPĘDU DO DWÓCH PRZEŁĄCZNIKÓW BEZ PRZEKAŹNIKA

